

UniAdca BS(R) 22	SCARICATORE MULTILAMELLARE	PN80
		dal Ø1/2" al Ø1" dal DN15 al DN25

DESCRIZIONE

Gli scaricatori di condensa multilamellari BS 22 in acciaio inossidabile con elemento termostatico incorporato sono sigillati ed esenti da manutenzione ed ideali per le linee di vapore e dove può essere recuperata una significativa quantità di condensa.

BS 22 - Scaricatore di condensa termostatico multilamellare sigillato in AISI

BSR 22 - Scaricatore come sopra ma con regolatore di sottoraffreddamento:

In pratica è possibile regolare e quindi determinare, *con il vapore in linea*, il sottoraffreddamento desiderato. (Brevetto)

Una volta eseguita l'operazione, la regolazione rimane protetta da un cappuccio filettato.

Questi scaricatori sono utilizzabili in combinazione con gli adattatori universali UniAdca CX40.

PRINCIPALI CARATTERISTICHE

Scarico modulante.

Scarico di condensa sotto alla temperatura vapore.

Insensibile ad improvvisi o ampi carichi e cambi di pressione.

Eccellente scarico degli incondensabili attraverso l'elemento termostatico.

USO

Vapore saturo e surriscaldato.

MODELLI DISPONIBILI

BS 22: sigillato senza regolatore esterno

BSR 22: sigillato con regolatore esterno

COME ORDINARE

Per esempio: *Scaricatore di condensa BS 22 su base CX40S DN15*

INSTALLAZIONE

Su basi universali UniAdca

PRESSIONE MASSIMA di progetto		TEMPERATURA MASSIMA di lavoro	
80 bar	22 bar	425 °C	400 °C

MOD.	DN	CONNESSIONI FILETTATE				FLANGIATO		
		A (mm)	B (mm)	C (mm)	D (mm)	PESO (kg)	F (mm)	PESO (kg)
BS 22	1/2"	80	105	86	19	1.8	150	3.4
BS 22	3/4"	80	105	86	19	1.8	150	4.1
BS 22	1"	80	115	91	24	2.4	160	5.1
BSR 22	1/2"	80	145	126	19	2	150	3.4
BSR 22	3/4"	80	145	126	19	2	150	4.3
BSR 22	1"	80	155	131	24	2.6	160	5.3

		CAPACITÀ DEL FLUSSO (in kg/h)													
		PRESSIONE DIFFERENZIALE (bar)													
MOD.	DIAM.	0.5	1	2	4	6	8	10	12	14	16	18	20	22	
A	BS 22	1/2"-3/4"	120	180	210	300	340	400	420	450	480	520	560	580	600
	BSR 22	1/2"-3/4"	25	55	70	85	90	95	100	102	104	105	107	108	110
B	BS 22	1/2"-3/4"	400	550	660	910	1050	1200	1260	1350	1440	1560	1680	1740	1800
	BSR 22	1/2"-3/4"	60	140	175	210	225	240	250	255	260	265	267	270	273

A · CAPACITÀ DI SCARICO PER CONDENZA A 10 °C DALLA TEMPERATURA DI SATURAZIONE

B · CAPACITÀ DI SCARICO PER ACQUA FREDDA A CIRCA 20 °C

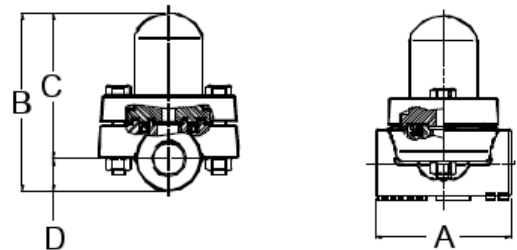
BS

MATERIALI SCARICATORE	
CORPO	AISI316 / 1.4401
REGOLATORE	Bimetallico
VALVOLA	INOX INDURITO

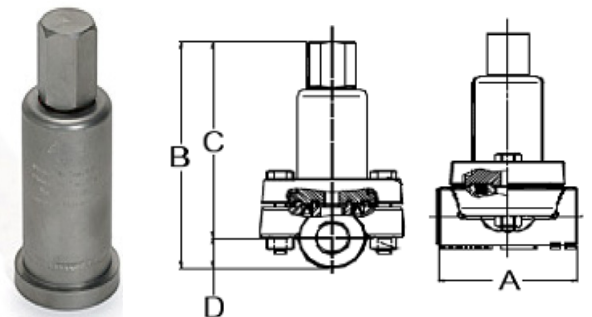
BSR

MATERIALI SCARICATORE	
CORPO	AISI316 / 1.4401
REGOLATORE	Bimetallico
VALVOLA	INOX INDURITO

CI RISERVIAMO IL DIRITTO DI MODIFICARE DISEGNI E MATERIALI SENZA PRAVVISIO